

避難はしご DASH

Emergency Ladder DASH

金属製つり下げはしご（折りたたみ式） 総務大臣承認国家検定合格品

重要保存

取扱説明書

Important Instruction Manual

- 入居されましたらまず、避難はしごが設置してある場所を確認して下さい。
- 緊急時に備えて、この取扱説明書をよく読みいつでもどんな時でも使用できる状態にしておいて下さい。
- この取扱説明書は大切に保管して下さい。
- Make yourself familiar with emergency ladder location upon moving in.
- Read the manual thoroughly and keep the ladder in proper service at all times.
- keep this manual at hand.

使用前の準備

●設置場所

- 地面または直下階まで、壁面がまっすぐな場所を選んでください。（図1）
- 出窓など壁面から突き出たものがある場所は避けてください。使用する場所の窓枠や腰壁、手すり等の強度を確認してください。（図1）
- 上や下の階でも避難はしごを使用する場合は、同一線上にならない場所を選んでください。
- 本体・使用法表示板は使用する場所の近くでよく見える所に設置してください。（図2）

（図1）

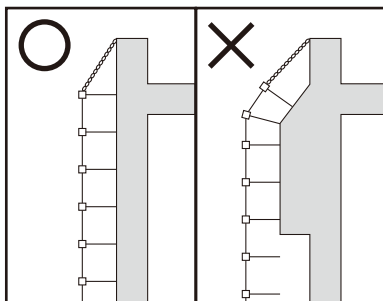

（図2）

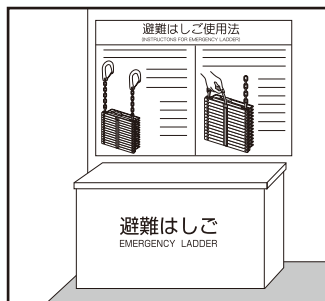

●つり下げ金具の調整・確認

①自在フック型の場合

調整ボルトを外し、自在フックの幅を窓枠または腰壁の幅に合わせて調整し、ボルトをしっかり締めてください。
窓枠または腰壁の強度を十分に確認してください。

②ナスカンフック型の場合

ナスカンフックを取り付ける手すり等の外径寸法がφ50以内であり、正しい取り付けが出来るかを確認してください。
手すり等の強度を十分に確認してください。

①自在フック型

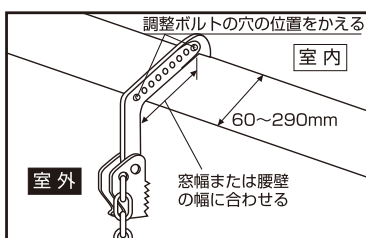

②ナスカンフック型

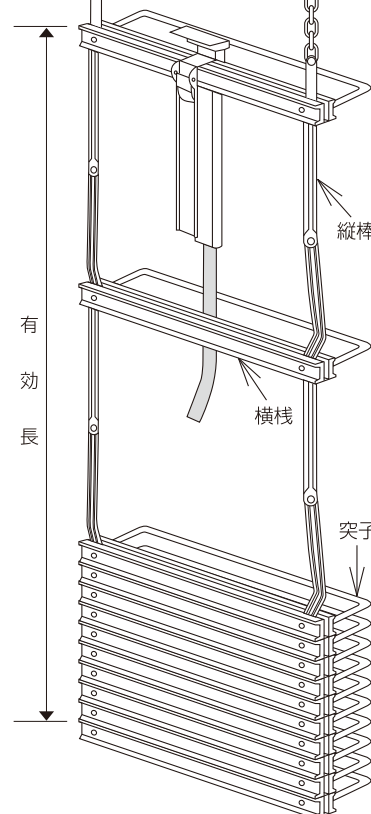
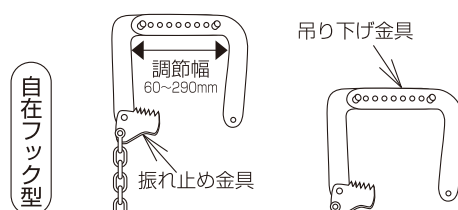
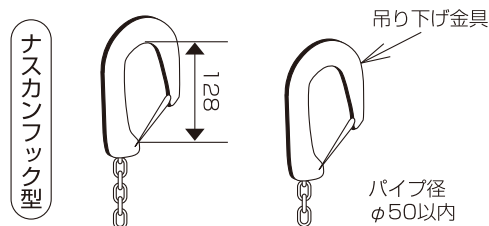
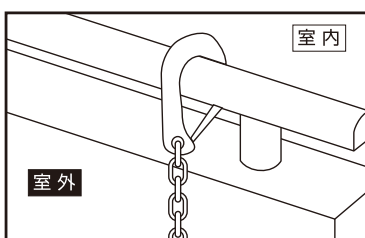

使用方法

Direction for Use

1

吊り下げ金具
Metal fitting

振れ止め金具
Stabilizer

突子
Ladder foot

自在フック型
Universal Hook Type

突子が手前になるように、収納箱からはしごを取り出し、振れ止め金具を下向きにして下さい。
(振れ止め金具の先端を腰壁に当て、吊り下げ金具を持ち上げると、簡単です。)
Hold ladder with ladder foot facing you, remove from box, and press down stabilizer.
(Press stabilizer tip against the wall and pull-up the metal fitting.)

2

室内
Room side

室外
Outside

突子
Ladder foot

突子が壁面に接するように、窓枠や腰壁に掛けて下さい。
Place hooks over window sill or window back with ladder foot touching the wall.

3

取手
Handle

赤バンド
Red belt

階下の安全を確かめ、赤バンドの端を外側に引き、放すとはしごが展張します。
(取手を上に持ち上げ、金具を取り外してから、避難して下さい。)
Make sure of the safety downstairs, pull red belt away and release to deploy ladder.
(Pull up handle to remove before descending)

1

室外
Outside

吊り下げ金具
Metal fitting

室内
Room side

突子
Ladder foot

ナスカンフック型
Carabiner Type

○フックが手すりに掛からない場合手すりにチェーンを巻きつけフックをチェーンに掛ける。
In case that a hook does not hang on a handrail. A type of hanging a hook on a chain wrapped on a handrail.

手すり
(handrail)

はしご取付金具が取り付けられている場合 Case with the bracket.

○壁付けの場合 A wall-attached type.

○床付けの場合 A floor-attached type.

はしご取付金具 (metal bar)

はしご取付金具 (metal bar)

突子が手前になるように、収納箱からはしごを取り出し、突子が室内側に向くように掛けて下さい。
Hold ladder with ladder foot facing you, remove from box, and hang ladder with ladder foot facing room side

2

室内
Room side

室外
Outside

突子
Ladder foot

はしごを室外に出し、突子が壁面に接しているか確認して下さい。
Hang ladder outside and make sure ladder foot are touching the wall.

避難時 Descending

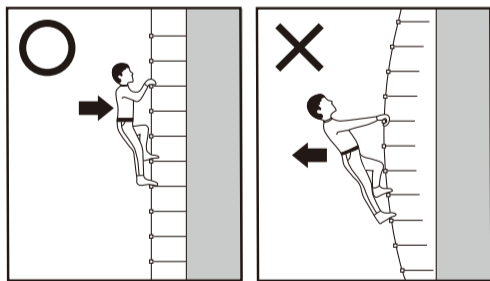

横桟をしっかり握り、体をはしごに密着させて降りて下さい。
When descending the ladder, hold bars firmly and keep your body close to the ladder.

収納方法 Storage

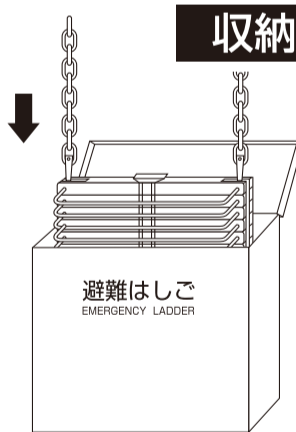

ロープ等ではしごを下階に徐々に降ろしながら、下階で折り畳んで下さい。はしごの縦棒を内側に折り込み、突子を手前にして収納してください。

Hang ladders with rope and lower gradually to fold on the floor below. Hold vertical bar of ladder inside, place in box with ladder foot front.



有効長5.8~9.6mのはしごは、横向きに収納して下さい。
Place 5.8 to 9.6 m-wide ladders sideways.

警告 Warning

- はしごからの転落等に十分注意してください。
- はしごを使用する場所の周囲・階下には絶対に障害物がないようにしてください。
- 設置基準にしたがって2階・3階で使用してください。
- 訓練・避難のとき以外は使用しないでください。
- 半年に一回の点検、一年に一回の総合点検を受けて下さい。
- Be aware of fall hazards.
- Clear ladder installation and landing areas of obstacles.
- Only for use for 2nd and 3rd floors conforming to installation standard.
- For training and evacuation use only.
- Conduct general inspection every 6 months and full inspection every year

株式会社 マルニシ

●商品についてのお問い合わせは ●For more information: